

水中排砂ロボットSタイプ

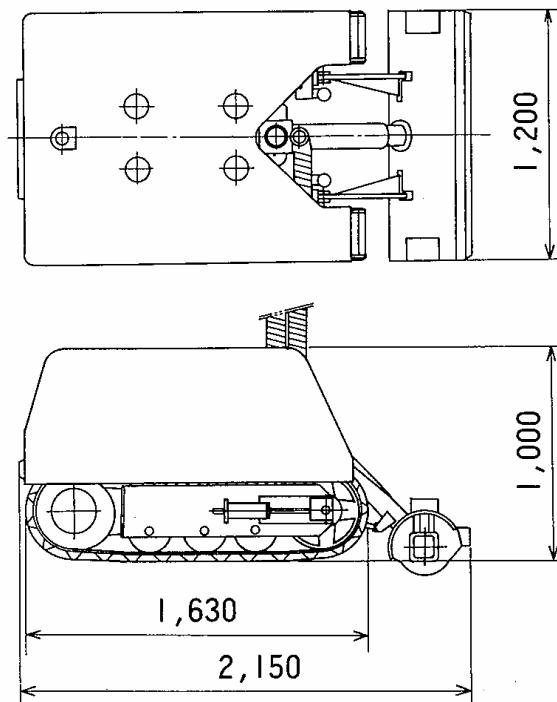

仕 様

要 目		仕 様
最大排砂量 (m <sup>3</sup> /h) *		14
搭載ポンプ	口 径 (mm)	100
	動 力 (kW)	11
	排水量 (m <sup>3</sup> /h)	70~90
走行・作業動力 (kW)		5.5
走行速度 (m/min)		3~12
接地圧 (kPa)		6.9
耐流速 (m/sec)		2.0
最大登坂角 (度)		30
最大水深 (m)		10

\*排砂量は砂分混合比率20%の場合を示す。